

PR-D18

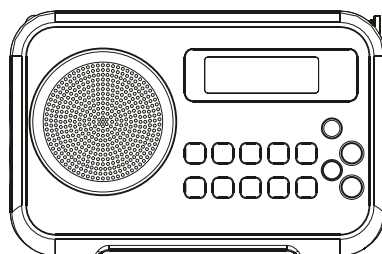

LV

2. versija

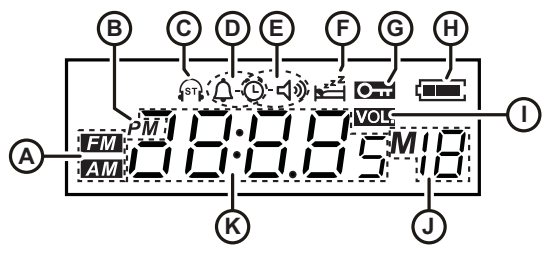
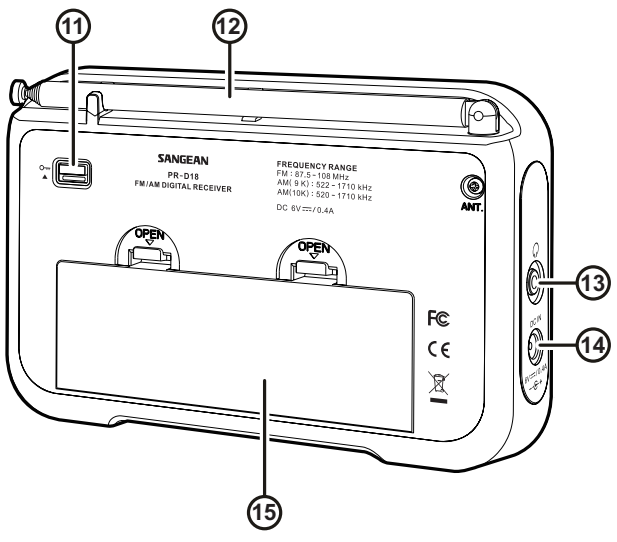
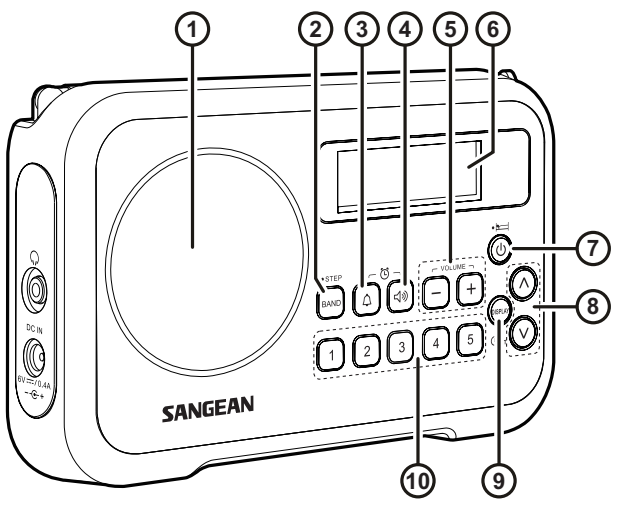

Svarīgi drošības norādījumi

1. Izlasiet šos norādījumus.
2. Saglabājiet šos norādījumus.
3. Ievērojiet visus brīdinājumus.
4. Izpildiet visus norādījumus.
5. Neizmantojiet šo ierīci ūdens tuvumā.
6. Tīriet tikai ar sausu drānu.
7. Neaizsedziet ventilācijas atveres. Uztādiet saskaņā ar ražotāja norādījumiem.
8. Neuzstādiat tuvu siltuma avotiem, piemēram, radiatoriem, siltuma reģistriem, krāsnīm vai citām ierīcēm (tostarp pastiprinātajiem), kas ražo siltumu.
9. Nepārkāpiet polarizētā vai zemējuma spraudņa drošības mērķi. Polarizētām spraudņiem ir divi asmeņi, no kuriem viens ir platāks par otru. Zemējuma tipa kontaktdakšai ir divi lāpstīņas un trešais zemējuma zars. Jūsu drošībai ir paredzēts platais asmens vai trešais zars. Ja komplektā iekļautais kontaktdakša neietilpst jūsu kontaktligzdā. Konsultējieties ar elektriķi, lai nomainītu novecojušo kontaktligzdu.
10. Aizsargājiet strāvas vadu no uzkāpšanas vai saspišanas, īpaši pie kontaktdakšām, kontaktligzdām un vietā, kur tie iziet no aparāta.
11. Izmantojiet tikai ražotāja norādītos piederumus / piederumus.
12. Lietojiet tikai ar ratiņiem, statīvu, statīvu, kronšteinu vai galdu, ko norādījis ražotājs vai pārdod kopā ar ierīci. Ja izmantojat ratiņus, esiet piesardzīgs, pārvietojot ratiņu / ierīces kombināciju, lai izvairītos no savainojumiem apģāšanās rezultātā.
13. Atvienojiet šo ierīci zibens negaisa laikā vai tad, ja tā netiek lietota ilgu laiku.
14. Visus apkopes darbus nododiet kvalificētam apkopes personālam. Apkope ir nepieciešama, ja ierīce ir jebkādā veidā bojāta, piemēram, ir bojāts barošanas vads vai kontaktdakša. Aparātā ir izlijuši šķidrums vai iekrituši priekšmeti, iekārta ir bijusi pakļauta lietus vai mitruma iedarbībai, nedarbojas parasti vai ir nomests.
15. Lai samazinātu ugunsgrēka vai elektriskās strāvas trieciena risku, nepakļaujiet šo ierīci lietus vai mitruma iedarbībai.
16. Trieciena bīstamības marķējums un ar to saistītais grafiskais simbols atrodas ierīces aizmugurē.
17. Aparātu nedrīkst pakļaut pilēšanai vai šļakatām, un uz aparāta nedrīkst novietot ar šķidrumu pildītus priekšmetus.
18. Pārmērīgs skaņas spiediens uz austiņām un austiņām var pasliktināt dzirdi spēja. Augstāks ekvivalēzera dīkstāves iestatījums rada augstāku signāla spriegumu auss un austiņu izejā.
19. Strāvas kontaktdakšai ir jāatrodas tuvu radio un viegli sasniedzamam, jo avārijas gadījumā, lai atvienotu strāvu no radio, vienkārši atvienojiet strāvas kontaktdakšu no maiņstrāvas ligzdas.
20. Ja TĪKLA kontaktdakša vai ierīces savienotājs tiek izmantots kā atvienošanas ierīce, atvienotajai ierīcei jāpaliek viegli darbināmai.



SVARĪGA PIEZĪME: Lai nodrošinātu atbilstību FCC RF iedarbības atbilstības prasībām, antenas vai ierīces izmaiņas nav atļautas. Jebkuras antenas vai ierīces izmaiņas var izraisīt to, ka ierīce var pārsniegt RF iedarbības prasības un anulēt lietotāja tiesības lietot ierīci.

Kontrole

- ① Skaļrunis
- ② Joslas / soļa poga
- ③ Signalizācijas poga
- ④ Radio modinātāja poga
- ⑤ Skaļuma palielināšanas / samazināšanas poga
- ⑥ LCD displejs
- ⑦ Barošanas / miega poga
- ⑧ Noregulēšanas uz augšu / uz leju poga
- ⑨ Displeja / pulksteņa iestatīšanas poga
- ⑩ Iepriekš iestatītā poga
- ⑪ Austiņu ligzda
- ⑫ Līdzstrāvas ligzdas ligzda
- ⑬ Akumulatoru nodalījums
- ⑭ Taustiņu bloķēšanas slēdzis
- ⑮ Teleskopiskā antena

Ikonu displejs

- A FM / AM indikators
- B PM indikators
- C Stereo indikators
- D Signāla signāla indikators
- E Radio trauksmes indikators
- F Miega taimera indikators / Atlikšanas indikators
- G Taustiņu slēdzenes simbols
- H Akumulatora indikators
- I Skaļuma indikators
- J Iepriekš iestatīts indikators
- K Frekvences / pulksteņa displejs

Izmantojot radio pirmo reizi

Akumulatora darbība

1. Noņemiet akumulatora vāciņu ierīces aizmugurē, nospiežot fiksatoru.
2. Ievietojiet četras UM-3 (AA izmēra) baterijas nodalījumā esošajās vietās.
3. Uzmanieties, lai visas baterijas būtu ievietotas pareizi polaritātē, kā norādīts uz aizmugurējā korpusa. Uzlieciet atpakaļ akumulatora vāciņu.
4. Samazināta jauda, traucējumi, "stostoša skaņa" un displejā mirgojoša akumulatora ikona liecina, ka baterijas ir jānomaina.

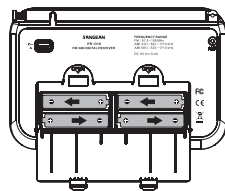

5. Ja radio nav paredzēts lietot ilgāku laiku, ieteicams izņemt no radio baterijas.

Maīnstrāvas adaptera izmantošana

Šai ierīcei nepieciešamajam maīnstrāvas adapterim ir jābūt 6 voltu līdzstrāvai ar 0,4A pozitīvo centrālo kontaktu.

Ievietojiet adaptera spraudni līdzstrāvas ligzdā radio kreisajā pusē.

Pievienojiet adapteri standarta strāvas kontaktligzdai.

Ikreiz, kad tiek izmantots adapteris, baterijas tiek automātiski atvienotas.

Maīnstrāvas adapteris ir jāatvieno no galvenā barošanas avota kad netiek lietots.

Radio lietošana - AM / FM meklēšana

1. Pilnībā izvelciet antenu virs radio. Nospiediet barošanas pogu, lai ieslēgtu radio.
2. Nospiediet pogu Band, lai izvēlētos vajadzīgo joslu.
3. Nospiediet un turiet pogu Noskaņot uz augšu / uz leju, lai sāktu meklēšanu. Jūsu radio skenēs virzienā uz augšu (zemas frekvences uz augstu frekvenci) vai virzienā uz leju (no augstas frekvences līdz zelai frekvencei) un automātiski apstāsies, kad atradīs pietiekami spēcīgu staciju.
4. Lai atrastu citas stacijas, nospiediet un atlaidiet noskaņošanas uz augšu / uz leju pogas.
5. Noregulējiet skaļumu, nospiežot skaļuma palielināšanas / samazināšanas pogu līdz vajadzīgajam iestatījumam.

Piezīme:

- (1) FM stereo ir pieejama tikai tad, ja tiek izmantotas austiņas.
- (2) Lai ekrānā redzētu laiku vai biežumu, nospiediet displeja pogu.

Manuāla regulēšana - AM / FM

1. Nospiediet barošanas pogu, lai ieslēgtu radio.
2. Nospiediet pogu Band, lai izvēlētos vajadzīgo joslu. Lai nodrošinātu vislabāko uztveršanu, pilnībā izvelciet antenu.
3. Nospiediet un atlaidiet pogu Noskaņot uz augšu / uz leju, lai noskaņotos uz staciju. FM frekvence mainīsies pa 50 / 100kHz, un AM frekvence mainīsies ar soli 9 / 10kHz.
4. Kad ir sasniegts viļņu joslas gals, radio atsāks noskaņošanu no pretējās viļņu joslas gala.
5. Izmantojot skaļuma palielināšanas / samazināšanas pogas, iestatiet vēlamos iestatījumus.

Staciju iepriekšēja iestatīšana

Vēlamās AM / FM radiostacijas varat saglabāt iepriekš iestatītajās stacijās (no 1 līdz 5).

Iepriekš iestatīto staciju iestatīšanas procedūra ir aprakstīta tālāk. Ņemiet vērā, ka AM un FM radioaparāti tiek saglabāti kopā iepriekš iestatītajās stacijās, tāpēc tās ir 10. Jūsu iepriekš iestatītās stacijas tiks saglabātas 30 minūtes, ja nebūs strāvas padeves ne no akumulatora, ne

no maīnstrāvas adaptera.

1. Nospiediet barošanas pogu, lai ieslēgtu radio.
2. Noskaņojieties uz vajadzīgo staciju, kā aprakstīts iepriekš.
3. Nospiediet un turiet vajadzīgo Preset pogu (1-5), līdz atskan pīkstiens un displejā, piemēram, blakus frekvencei tiek parādīts "M1". Stacija tiks saglabāta, izmantojot iepriekš iestatīto numuru. Atkārtojiet šo procedūru pārējiem sākotnējiem iestatījumiem, kā vēlaties.
4. Ja nepieciešams, iepriekš iestatītās stacijas, kas jau ir saglabātas, var tikt pārrakstītas, veicot iepriekš minēto procedūru.

Programmatūras versija / Noskaņošanas soļa pieauguma iestatīšana / 24 / 12 laika formāts

Programmatūras versija

Programmatūras displeju nevar mainīt, un tas ir tikai jūsu uziņai.

1. Pārliecinieties, vai radio ir izslēgtā režīmā.
2. Nospiediet un turiet pogu Band / Step, līdz displejā tiek parādīta programmatūras versija (piemēram, P0 X).

Noregulēšanas soļa pieauguma iestatīšana

3. Turpiniet nospiegt un turēt pogu Band / Step, līdz atskan pīkstiens. Tagad radio ievada FM / AM soļu iestatījumu. Ekrānā tiks parādīts FM regulēšanas solis (ti, 50 vai 100). Nospiediet regulēšanas uz augšu / uz leju pogu, lai izvēlētos starp 50KHZ vai 100KHZ, un pēc tam nospiediet joslas / pakāpju pogu, lai apstiprinātu izvēli.
4. Pēc FM regulēšanas soļa izvēles displejā tiks parādīts AM noskaņošanas solis (ti, 9 vai 10).

Nospiediet regulēšanas pogu uz augšu / uz leju, lai izvēlētos starp 9KHZ vai 10KHZ, un pēc tam nospiediet joslas / pakāpju pogu, lai apstiprinātu savu izvēli.

24 / 12 laika formāts

5. Pēc AM noregulēšanas soļa apstiprināšanas displejā mirgos pašreizējais 12 / 24 laika formāts. Nospiediet pogu Noskaņot uz augšu / uz leju, lai izvēlētos vajadzīgo opciju. Pēc tam nospiediet pogu Band / Step, lai apstiprinātu savu izvēli.

Pulksteņa iestatīšana



1. Nospiediet un turiet pulksteņa iestatīšanas pogu, līdz radio atskan vienu pīkstieni un sāk mirgot laika iestatījuma stundu cipari.
2. Nospiediet pogu Noskaņot uz augšu / Uz leju, lai pēc vajadzības pielāgotu stundu iestatījumu.

Pēc tam nospiediet pulksteņa iestatīšanas pogu, lai apstiprinātu stundu iestatījumu. Tagad displejā mirgos iestatījuma minūtes cipars.

3. Nospiediet pogu Noskaņot uz augšu / uz leju, lai pēc vajadzības pielāgotu minūšu iestatījumu. Pēc tam nospiediet pulksteņa iestatīšanas pogu, lai apstiprinātu iestatījumu. Jūsu radio pulkstenis tagad ir iestatīts.

Signalizācijas iestatījums

Šajā ierīcē ir divi dažādi trauksmes režīmi. Varat izvēlēties pamosties no radio vai skaņas signāla. Varat iestatīt modinātāju ar ieslēgtu vai izslēgtu radio.

1. Nospiediet un turiet modinātāja pogu, līdz atskan pīkstiens un redzat kādu no tiem simbols  vai  displejā mirgo.
2. Tagad mirgos gan stundu cipars, gan modinātāja simbols. Nospiediet pogu Noskaņot uz augšu / uz leju, lai iestatītu vajadzīgo stundu. Vēlreiz nospiediet trauksmes pogu, lai apstiprinātu iestatījumu.
3. Tagad displejā mirgos minūšu cipars. Nospiediet pogu Noskaņot uz augšu / uz leju, lai pielāgotu vajadzīgo minūti. Vēlreiz nospiediet trauksmes pogu, lai apstiprinātu minūtes iestatījumu.

Ja iestatāt radio modinātāju () , lūdzu, pāreijiet uz 5. darbību. Pretējā gadījumā lūdzu, izpildiet nākamo darbību.

4. Lai regulētu skaļumu, nospiediet pogu Noskaņot uz augšu / uz leju. Pēc tam nospiediet pogu Signalizācija, lai apstiprinātu iestatījumu. Tagad modinātāja iestatīšana ir pabeigta. Kad modinātājs ir iestatīts, tas automātiski atskanēs nākamajā dienā tajā pašā laikā.
5. Ja ir atlasīts radio modinātājs, jums jāizvēlas stacija, uz kuru pamosties. Nospiediet joslas pogu un pēc tam pogu Noskaņot uz augšu / uz leju, lai radio noregulētu savai iecienītākajai stacijai. Vai arī varat izvēlēties kādu no iepriekš iestatītajām stacijām, nospiežot pogu Noskaņot uz augšu / uz leju un pēc tam pogu Preset 1-5. Nospiediet trauksmes pogu, lai apstiprinātu iestatījumu.
6. Lai regulētu skaļumu, nospiediet pogu Noskaņot uz augšu / uz leju. Pēc tam nospiediet pogu Signalizācija, lai apstiprinātu iestatījumu. Tagad radio modinātāja iestatīšana ir pabeigta.

Atlikt

Kad atskan modinātājs, nospiediet jebkuru pogu, izņemot gaidstāves pogu poga apkļusinās modinātāju uz 5 minūtēm.  parādīsies displejs.

Lai atceltu atlikšanas taimeris, kamēr modinātājs ir apturēts, nospiediet barošanas pogu.

Skanošā modinātāja izslēgšana

Nospiediet barošanas pogu, lai izslēgtu skaņas signālu, pretējā gadījumā modinātājs skanēs stundu.

Modinātāja iestatījuma atcelšana

Nospiediet un turiet modinātāja pogu, līdz atskan pīkstiens un trauksmes simbols pazudīs displejā.

Miega taimeris

Radio var iestatīt, lai tas automātiski izslēgtos pēc iepriekš iestatīta laika. Miega taimera iestatījumu var noregulēt no 15, 30, 45, 60, 90 un 120 minūtēm.

1. Nospiediet un turiet barošanas / miega taimera pogu, līdz atskan pīkstiens un simbols  parāda displejā.
2. Turot nospiestu barošanas / izslēgšanās taimera pogu,

tiks mainīti laiki 120, 90, 60, 45, 30 un 15 minūtes.

3. Kad displejā parādās vēlamā miega taimera opcija, atlaidiet pogu. Tagad displejā parādīsies simbols. Radio izslēgsies pēc iepriekš iestatītā laika beigām.

Piezīme:

Lai deaktivizētu miega taimeris, vienkārši nospiediet un atlaidiet barošanas pogu.

Austiņu ligzda

Radio kreisajā pusē ir 3,5mm stereo austiņu ligzda lietošanai ar austiņām. Ievietojot spraudni, iekšējais skaļrunis automātiski tiek izslēgts.

Piezīme:

FM stereo ir pieejama tikai tad, ja tiek izmantotas austiņas.

SVARĪGS:

Pārmērīgs skaņas spiediens no austiņām un austiņām var izraisīt dzirdes zudumu.

LV

Taustiņu bloķēšanas FUNKCIJA

Taustiņu bloķēšanas funkcija tiek izmantota, lai novērstu nejaušu radio darbību.

1. Taustiņu bloķēšanas slēdzis atrodas radio aizmugurē. Kad atslēgas bloķēšanas slēdzis ir iestatīts uz LOCK, katra poga tiks atspējota. Displejā tiks parādīts slēdzenes simbols .
2. Lai atspējotu taustiņu bloķēšanas funkciju, pārslēdziet taustiņu bloķēšanas pogu izslēgtā pozīcijā.

Taustiņu bloķēšanas funkcija tiks atspējota.

