

# SANGEAN

使用說明書

## **PR-D32**

FM/AM DIGITAL RECEIVER  
調頻/調幅 二波段數位式時鐘收音機

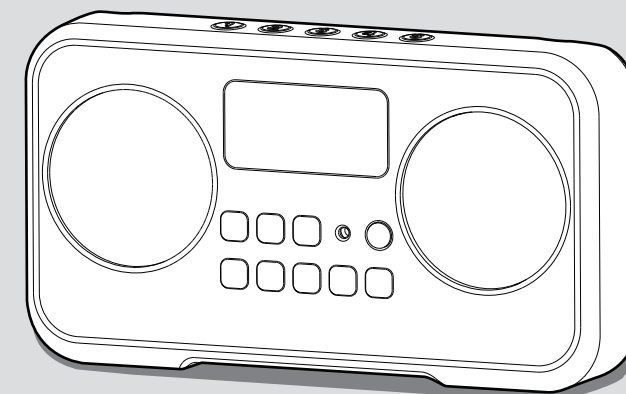

製造商：山進電子工業股份有限公司  
地 址：新北市中和區立德街 7 巷 18 號  
電 話：(02) 22250303  
產 地：中國

3A81Z21TT00CA

## 注意事項

- ◎ 操作本機前，敬請詳閱本說明書，並妥善保存，以便隨時參閱。
- ◎ 非經本公司專門技術人員，請勿自行拆卸裝置本機，以維安全。
- ◎ 電腦系統、日光燈、電動馬達、機動車輛等，皆可能造成收聽干擾，宜避開之。
- ◎ 以乾電池為電源時，若有音量明顯變小、雜音變大、聲音斷續等現象，很可能是電池即將耗盡，請換裝新電池，而且一次全部換新。
- ◎ 數位式收音機收聽狀況較穩定，感度也較佳，但較耗電。在室內儘量使用AC外接電源，外出才裝電池收聽。
- ◎ 勿使電力即將耗盡之電池置於機內過久，以免產生漏液致損壞機件，造作無法修復。
- ◎ 勿使本機受擊、受潮及避開40°C以上，-5°C以下之溫度環境。

單元	限用物質及其化學符號					
	鉛 (Pb)	汞 (Hg)	鎘 (Cd)	六價鉻 (Cr <sup>+6</sup> )	多溴聯苯 (PBB)	多溴二苯醚 (PBDE)
基板組件	—	○	○	○	○	○
外殼	○	○	○	○	○	○
天線	—	○	○	○	○	○
喇叭	○	○	○	○	○	○
線材	—	○	○	○	○	○





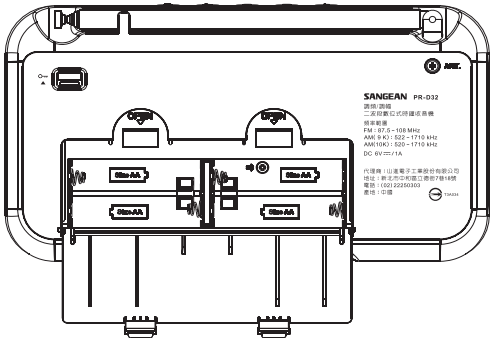
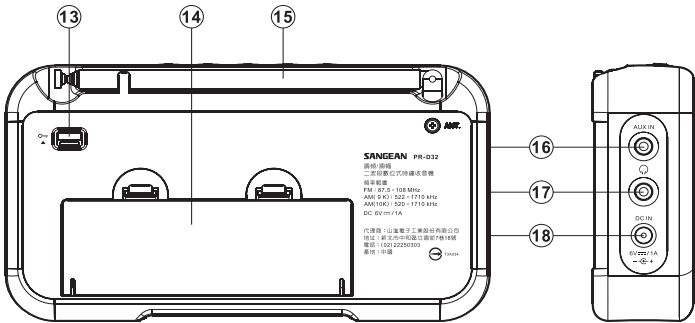
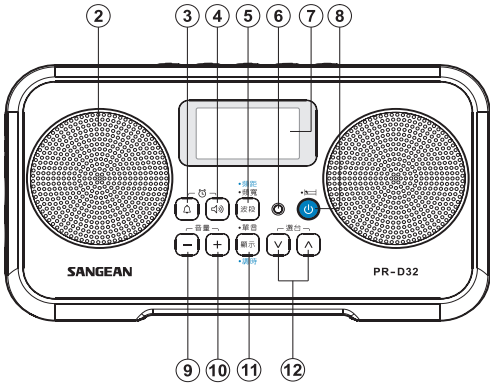
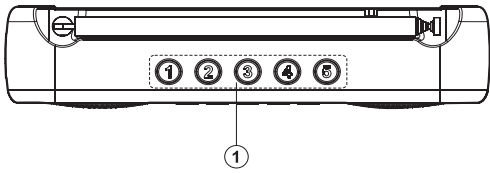

備考1. “○” 係指該項限用物質之百分比含量未超出百分比含量基準值。  
備考2. “—” 係指該項限用物質為排除項目。

## 電源、規格

1. 外接整流器(內正外負規格)：  
輸入電壓：交流 (AC)110V  
輸出電壓：直流 (DC)6V  
最大輸出電流：1000mA
2. 電池電源  
3 號電池四個 4X1.5V “AA” /UM-3/LR6
3. 頻率範圍：  
FM 87.5-108MHz  
AM 522-1710kHz(9kHz/step)  
520-1710kHz(10kHz/step)
4. 耳機插座 3.5mm dia stereo
5. 2.25inches 8ohm 喇叭X2
6. 最大輸出功率0.8W(喇叭)X2
7. FM伸縮天線系統
8. 尺寸：196.2x108.8x42.8mm  
淨重：470g(不含電池)



## 操作按鍵位置圖

- ① 記憶組1-5
- ② 喇叭
- ③  嗶聲鬧鈴設定鍵
- ④  電台鬧鈴設定鍵
- ⑤ 波段/頻距/頻寬
- ⑥ 開機燈示
- ⑦ 顯示幕
- ⑧ 電源開.關 /  睡眠鍵
- ⑨ 音量 -
- ⑩ 音量 +
- ⑪ 顯示/調時/單音
- ⑫   上下選台
- ⑬  鎖定鍵
- ⑭ 電池室
- ⑮ FM伸縮天線
- ⑯ AUX IN音訊輸入
- ⑰  耳機插孔
- ⑱ DC IN直流電源插座

## LCD顯示幕

- (A) 電池殘量
- (B) 立體顯示
- (C) 頻寬
- (D) 嗶聲鬧鈴
- (E) 電台鬧鈴
- (F) 鎖定符號
- (G) 睡眠/貪睡符號
- (H) 記憶組
- (I) 音量
- (J) 時間/頻率 顯示
- (K) PM(下午)
- (L) 波段顯示

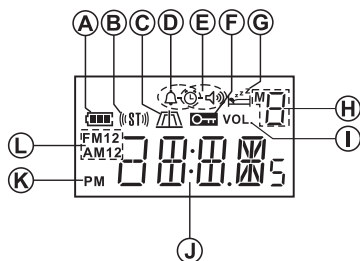

## 電池電源與安裝







1. 依指示方向，打開電池蓋，並依照電池正、負極指示方向，正確地裝入3號電池4顆。(若有不過電或沒聲響，請先檢查是否電池正、負極裝入有誤。)
2. 音量明顯變小、雜音變大、聲音斷斷續續等現象；可能電池即將耗盡。或顯示  電池殘量符號閃爍著，則必須換裝新電池，而且一次全部換新。
3. 請在10分鐘內換好電池，以免原有時鐘、電台設定消失。
4. 於室內收聽，請儘量使用整流器外接AC電源收聽。
5. 若有長時間不使用時，請記得取出電池，以免電池漏液。

## AC整流器外接電源



1. 請使用本公司附上的AC整流器，插入DC IN直流電源插座，則電池電源自動斷電。
2. 若有長時間不使用時，請記得拔除AC整流器。

## 時鐘設定





本機接上電源，於關機狀態，如下執行時鐘設定：

1. 接上電源，顯示幕顯示著 -:- -
2. 按住  調時鍵約2秒，聽到“嗶”一聲，顯示幕上會有“時”數字閃爍著。
3. 按  或  鍵，調整到正確的“時”數字，再按一下  調時鍵，則顯示幕會有“分”數字閃爍著。
4. 按  或  鍵，調整到正確的“分”數字，再按一下  調時鍵，即完成正確的現在時間設定。(12/24時制選擇請見頻距功能鍵)

## 收音機選台方式

先按  電源開關，打開收音機，再按  波段鍵選擇FM1/FM2/AM1/AM2後，如下選擇電台頻率：

### A. 掃描選台

每按一下  或  鍵，顯示幕頻率會微幅增減：  
FM $\pm$ 0.05MHz AM $\pm$ 9kHz，直到欲收聽的電台頻率。或是按  0.5秒後，電台頻率會向下掃描；或按  0.5秒後，電台頻率會向上掃描，當掃描到有電台的頻率就停止，如不喜歡可再按一下，直到自己喜歡的電台頻率。

### B. 呼叫記憶電台

詳見“電台記憶與呼叫”

## 電台記憶與呼叫

本機共有20組電台記憶，FM1/FM2/AM1/AM2各有5組

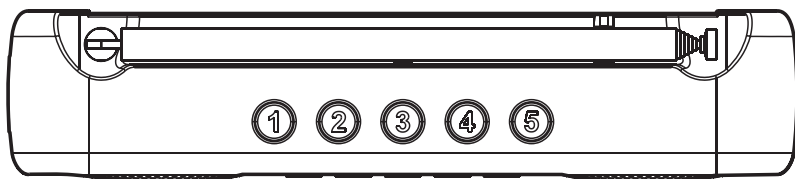

### ○電台記憶：

1. 利用前述選台方式，找到常聽、喜歡聽的電台頻率。
2. 按住記憶鍵1-5 ① ② ③ ④ ⑤ 的任一鍵約2秒，顯示幕右上會有 **M** 與該數字閃爍著。並聽到“嗶”一聲，即將該電台記憶在該數字記憶裡。
3. 在已記憶電台的記憶組裡，再記憶新電台，則新電台將取代原有電台記憶。













### ○電台呼叫：

打開收音機，選擇欲收聽的波段，再按一下記憶鍵1-5 ① ② ③ ④ ⑤ 的任一鍵，就可直接呼叫出記憶組1-5的電台來收聽。



















## 嗶聲鬧鈴設定

請先依前述“時鐘設定”設定好準確的現在時間，再如下步驟設定鬧鈴：





1. 按住  嗶聲鬧鈴鍵約2秒，聽到“嗶”一聲，顯示幕上顯示著  與“時”數字閃爍著。
2. 按  或  鍵，調整您要的“時”數字，再按一下  嗶聲鬧鈴鍵，“分”數字閃爍著。
3. 按  或  鍵，調整您要的“分”數字，再按一下  嗶聲鬧鈴鍵，會有嗶聲大小聲選擇BU1-7，按  或  鍵 選擇嗶聲大小。
4. 再按一下  嗶聲鬧鈴鍵則完成嗶聲鬧鈴設定，顯示幕上的現在時間上會有  顯示著。
5. 本機鬧鈴聲為HWS設計(Humane Wake System)，是一種合乎人性的專利喚醒裝置。鬧鈴設定時間到時，其音量是由小至選定音量，響1分鐘→停1分鐘→響1分鐘..... 如此持續1個小時，讓您無猛然驚醒之虞。

## 自動開機設定(電台鬧鈴設定)





請先依前述“時鐘設定”設定好準確的現在時間，再如下步驟設定自動開機：

1. 按住  電台鬧鈴鍵約2秒，聽到“嗶”一聲，顯示幕上顯示著  與“時”數字閃爍著。
2. 按  或  鍵，調整您要的“時”數字，再按一下  電台鬧鈴鍵，“分”數字閃爍著。
3. 按  或  鍵，調整您要的“分”數字，再按一下  電台鬧鈴鍵，顯示幕有波段顯示。
4. 按  或  鍵，選擇波段FM1/FM2/AM1/AM2，再按一下  電台鬧鈴鍵。
5. 按  或  鍵，選擇喜歡的電台頻率，再按一下  電台鬧鈴鍵，顯示幕有VOL音量顯示
6. 按  或  鍵，選擇VOL音量大小，再按一下  電台鬧鈴鍵。
7. 如上，即完成自動開機設定。自動開機設定時間到時，設定的電台節目以選定音量自動開機，並持續1小時而關機。

## 停止鬧鈴與貪睡裝置







當鬧鈴響起時，背光燈會亮，此時按一下  開.關鍵即停止鬧鈴。或按  開.關鍵以外之任一鍵，則進入貪睡狀態，此時顯示幕出現  和  閃爍著，並暫停鬧鈴聲響，5分鐘後鬧鈴聲才再度響起。

## 取消鬧鈴設定或自動開機

按住  嗶聲鬧鈴鍵或  電台鬧鈴鍵約2秒，聽到“嗶”一聲，顯示幕上  或  消失，則取消了鬧鈴設定或自動開機。

## 睡眠時間設定(自動關機設定)

睡眠時間的設定可讓您選擇自動關機的時間：

















1. 直接按住  睡眠鍵約2秒，聽到“嗶”一聲，顯示幕出現  符號與60-45-30-15-120-90-60分鐘循環數字。看到需要的時間數字後鬆開  睡眠鍵，即完成睡眠設定。此時顯示幕將有  的符號顯示，且在開機狀態。當您設定的睡眠時間一到，將自動關機。
2. 若要解除睡眠設定，只要按一下  睡眠鍵，即解除。顯示幕  符號也消失了，同時也關機了。

## 立體.單音

收聽FM時，當電台為立體播放時，本機為立體接收，顯示幕有《(ST)》符號。此時若有雜訊，可按住  單音鍵，聽到“嗶”一聲，而為單音接收可降低雜音，此時《(ST)》符號消失而為單音接收。

## 頻距功能鍵

(含12/24時制.頻率間距.FM頻率範圍之選擇)

1. 於關機狀態，按住  頻距鍵約2秒，聽到“嗶”一聲，顯示幕顯示軟體版本XXX。
2. 按  向上鍵，顯示幕顯示12H或24H，按一下  顯示鍵，12H或24H閃爍著，按  或  鍵，選擇12H或24H，按一下  顯示鍵(即完成12/24時制選擇)
3. 按  向上鍵，顯示幕顯示100或50，按一下  顯示鍵，100或50閃爍著，按  或  鍵，選擇100或50，按一下  顯示鍵(即完成FM50kHz或100kHz間距選擇)
4. 按  向上鍵，顯示幕顯示9或10，按一下  顯示鍵，9或10閃爍著，按  或  鍵，選擇9或10，按一下  顯示鍵(即完成AM 9kHz或10kHz間距選擇)

註：

電台間規定有相當之頻率間距，以防止互相干擾。有的國家規定為AM調幅9kHz的間距；有的國家規定為AM調幅10kHz的間距；而台灣地區AM調幅的頻率間距為9kHz。當您帶著本機旅行於不同頻率間距的國度時，則可藉此調整法達到當地AM最清晰電台收訊。

5. 按 $\wedge$ 向上鍵，顯示幕顯示Fr0，按一下 $\odot$ 顯示鍵，Fr0閃爍著，按 $\wedge$ 或 $\vee$ 鍵，選擇Fr0/Fr1/Fr2/Fr3，按一下 $\odot$ 顯示鍵(即完成FM頻率範圍選擇)

註：

#### Fr0 - Fr3 FM頻率範圍

- Fr0 87.5-108MHz 適用一般地區(台灣FM屬於此區)
- Fr1 76-90MHz 適用日本
- Fr2 64-108MHz 適用東歐與俄羅斯
- Fr3 76-108MHz 適用某些歐洲國家與中國某些區域  
當您帶著本機旅行國外時，則可藉此調整法收聽當地FM電台廣播。

## 頻寬選擇

1. 收聽AM/FM時顯示幕有  $\square\square$  或  $\small\square$  寬/窄頻寬符號顯示，可以按住  頻寬鍵約2秒，聽到嗶一聲，頻寬符號會有寬/窄頻2段變化。
2. AM寬/窄頻2段：越寬高頻越好，適合強信號電台；越窄適合較弱信號，高音會減少但相對雜音較小，可排除鄰近電台干擾。
3. FM寬/窄頻2段：越寬高頻越好，適合強信號電台；越窄適合弱信號，而且可排除鄰近電台干擾。使用耳機收聽FM立體節目時，最好切換在寬頻位置，接收分離度較佳。
4. 當你收聽AM/FM電台時，可以嘗試頻寬選擇來體會當地該電台在寬/窄頻的收聽狀況。

## 音量

音量大小調整 00-30

## LED背光燈

1. 操作本機時，押任何一鍵，LED背光會持續約10秒照明。
2. 當掃描電台或鬧鈴聲響時，背光也會自動亮起。

## 鎖定鍵

鎖定鍵往上撥，顯示幕有  符號，則本機任何按鍵無操作功能。

鎖定鍵往下撥，顯示幕  符號消失，則本機按鍵恢復操作功能。

## 顯示鍵

開機狀態按此鍵，可查看正在收聽電台頻率與現在時間。本機收聽電台節目時，顯示幕顯示電台頻率，約10秒後為現在時間顯示，可按此鍵來查看正在收聽電台頻率。

## AUX IN音訊輸入

1. 將i pod、Mp3、CD隨身聽……等音源，接上本機AUX IN音訊輸入端子。
2. 打開本機，按  波段鍵選擇AUX，調整音量，則可藉由本機優質喇叭來收聽連接音源的節目了。此時收音機顯示幕顯示AUX。
3. AUX IN音訊輸入端子規格為3.5mm直徑。

## 耳機插孔

規格為3.5mm dia的耳機插孔立體接收，當插上耳機收聽時，則收音機喇叭自動切斷。

## 橡膠套

本機框邊附著橡膠套，除保護機體，更顯機體質感。