

# PR-D4

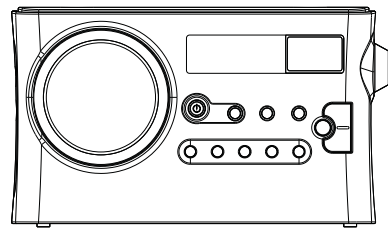

中文

Revision 2

## 電源、規格

1. 外接整流器(內負外正規格)：  
輸入電壓：交流(AC)110V  
輸出電壓：直流(DC)6V  
最大輸出電流：400mA
2. 電池電源  
1號電池四個 [ 4xUM-1(D size) ]
3. 頻率範圍：  
FM 87.5-108MHz  
MW(AM) 522-1710kHz (9kHz/step)  
520-1710kHz (10kHz/step)  
(MW中波即AM調幅)
4. 耳機插座 3.5mm dia stereo
5. 3 inches 4 ohm 喇叭
6. 最大輸出功率800mW(喇叭)
7. 伸縮天線系統
8. 尺寸：23.7x14.8x6.2cm  
淨重：840g(不含電池)

## 操作按鍵位置圖

- ① 選台 /  $\wedge$  V (TUNING)
- ② 掃描/定時鍵 (SCAN  $\text{C}_{\text{SET}}$ )
- ③ 記憶組1-5組 (PRESETS)
- ④ 音量鈕 (VOLUME)
- ⑤ LCD顯示幕 (右邊為時間/左邊頻率顯示)
- ⑥ 時鐘鬧鈴設定鍵  $\text{C}_{\text{A}}$ - $\text{C}_{\text{B}}$
- ⑦ 音樂(電台)鬧鈴設定鍵  $\text{C}_{\text{A}}$ - $\text{C}_{\text{B}}$
- ⑧ 波段 / 頻率間隔調整鍵 (BAND /STEP)
- ⑨ 電源開、關 / 睡眠鍵 
- ⑩ 耳機插孔
- ⑪ DC直流插座
- ⑫ 伸縮天線
- ⑬ 電池室

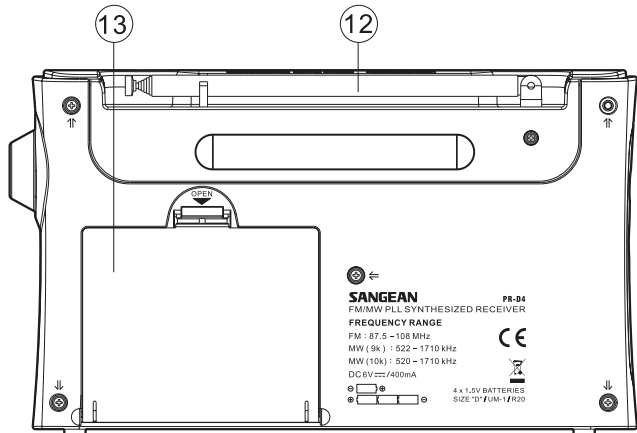
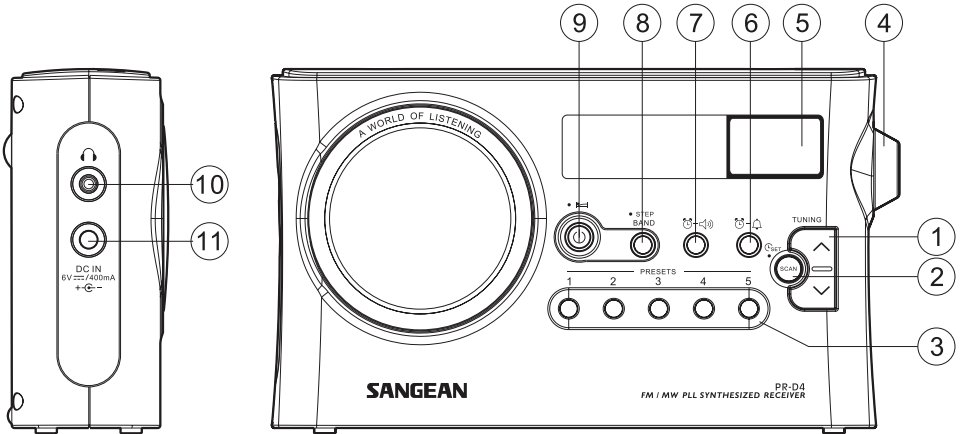
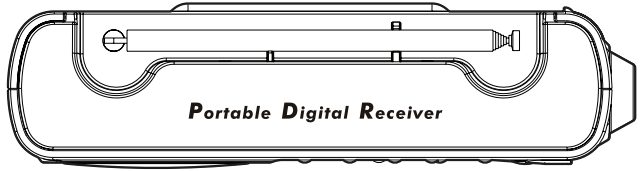

## LCD顯示幕

- Ⓐ 睡眠 / 貪睡符號
- Ⓑ 頻率
- Ⓒ 波段顯示
- Ⓓ 記憶組
- Ⓔ 電池殘量
- Ⓕ 頻率單位
- Ⓖ 音樂(電台)鬧鈴
- Ⓗ 時鐘鬧鈴
- Ⓘ 時間顯示
- ⓵ 時間設定符號
- Ⓚ PM 顯示

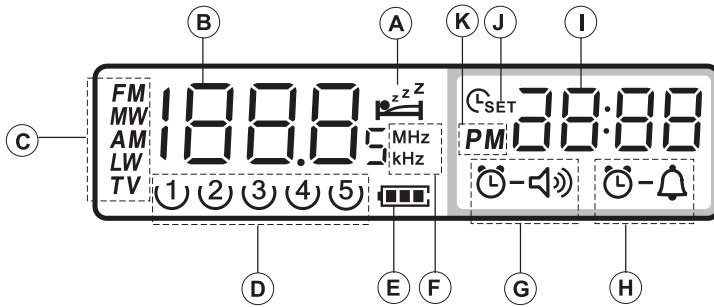

## 電池電源與安裝









1. 依箭頭指示方向，打開電池蓋，並依照電池正、負極指示方向，正確地裝入1號電池4顆。(若有不過電或沒聲響，請先檢查是否電池正、負極裝入有誤。)
2. 音量明顯變小、雜音變大、聲音斷斷續續等現象；可能電池即將耗盡。或電池殘量顯示E閃爍著，則必須換裝新電池，而且一次全部換新。
3. 於室內收聽，請盡量使用整流器外接AC電源收聽。
4. 若有長時間不使用時，請記得取出電池，以免電池漏液。

## AC整流器外接電源

1. 請用本公司附上的AC整流器，插入⑪ DC直流插座，則電池電源自動斷電。
2. 若有長時間不使用時，記得拔除AC整流器。

## 時鐘設定

本機接上電源，於開或關機狀態，皆可執行如下時鐘設定：

1. 接上電源，顯示幕顯示著“-：--”。
2. 按住②  定時鍵約2秒，聽到“嗶”一聲，顯示幕上會有  與“時”數字閃爍著。
3. 按①  或  鍵，調整到正確的“時”數字，再按一下②  定時鍵，則顯示幕會有  與“分”數字閃爍著。
4. 按①  或  鍵，調整到正確的“分”數字，再按一下②  定時鍵，即完成正確的現在時間設定。  
(若選擇12時制，下午會有PM字樣，上午則為空白。)

## 收音機選台方式

先按⑨電源開、關，打開收音機，再按⑧波段選擇FM/MW(AM)後，計有3種選擇電台頻率的方式：

### A. 自動掃描選台

按一下②  掃描鍵，則頻率向上掃描到有電台的頻率而暫停5秒，若喜歡該電台，則再按一下②  掃描鍵，則可選定該頻率電台收聽；否則暫停5秒後，會再自動向上掃描到下個電台頻率。

### B. 手調掃描選台

每按一下①  $\wedge$  或  $\vee$  鍵，顯示幕頻率會微幅增減：  
FM  $\pm 0.05$  MHz MW  $\pm 9$  kHz，直到欲收聽的電台頻率。或是按①  $\vee$  鍵0.5秒後，電台頻率會向下掃描；或按①  $\wedge$  0.5秒後，電台頻率會向上掃描，當掃描到有電台的頻率就停止。如不喜歡可再按一下，直到自己喜歡的電台頻率。

### C. 呼叫記憶電台

詳見“電台記憶與呼叫”

## 電台記憶與呼叫

本機共有10組電台記憶，FM/MW(AM)各有5組

電台記憶：

1. 利用前述選台方式，找到常聽、喜歡聽的電台頻率。
2. 按住③記憶鍵的任一鍵約2秒，顯示幕下面會有某數字閃爍著。並聽到“嗶”一聲，即將該電台記憶在該組記憶裡。
3. 在已記憶電台的記憶組裡，再記憶新電台，則新電台將取代原有電台。





電台呼叫：

打開收音機，選擇欲收聽的波段，再按一下③記憶鍵1-5的任一鍵，就可直接呼叫出記憶組1-5的電台來收聽。

## 鬧鈴設定(蜂鳴聲)

請先依前述“時鐘設定”設定好準確的現在時間，再如下步驟設定鬧鈴：

(本機在開、關機狀態，都可如下設定鬧鈴)

1. 按住⑥  鬧鈴鍵約2秒，聽到“嗶”一聲，顯示幕有  與“時”數字閃爍著。
2. 按①^或V鍵，調整您要的“時”數字，再按一下⑥ ，“分”數字閃爍著。
3. 按①^或V鍵，調整您要的“分”數字，再按一下⑥ ，則完成鬧鈴設定。顯示幕上的現在時間下會有  顯示著。

註：

本機鬧鈴聲為HWS設計(Humane Wake System)，是一種合乎人性的專利喚醒裝置，其音量是由小漸大，響1分鐘→停1分鐘→響1分鐘…如此持續1個小時。讓您無猛然驚醒之虞。

## 自動開機設定(電台鬧鈴設定)

請先依前述“時鐘設定”設定好準確的現在時間，再如下步驟設定自動開機設定：



1. 按住 $\text{⑦} \text{ } \text{Ⓞ}$ <sup>Ⓢ-Ⓡ</sup>約2秒，聽到“嗶”一聲，顯示幕有 $\text{Ⓢ-Ⓡ}$ 與“時”數字閃爍著。
2. 按 $\text{①} \wedge$ 或 $\text{V}$ 鍵，調整您要的“時”數字，再按一下 $\text{⑦} \text{ } \text{Ⓞ}$ <sup>Ⓢ-Ⓡ</sup>，“分”數字閃爍著。
3. 按 $\text{①} \wedge$ 或 $\text{V}$ 鍵，調整您要的“分”數字，再按一下 $\text{⑦} \text{ } \text{Ⓞ}$ <sup>Ⓢ-Ⓡ</sup>，“FM”或“MW”閃爍著。
4. 按 $\text{①} \wedge$ 或 $\text{V}$ 鍵，調整選擇您要的波段FM或MW，再按一下 $\text{⑦} \text{ } \text{Ⓞ}$ <sup>Ⓢ-Ⓡ</sup>，則“FM”或“MW”波段與頻率數字閃爍著。
5. 按 $\text{①} \wedge$ 或 $\text{V}$ 鍵，調整您要的電台頻率，再按一下 $\text{⑦} \text{ } \text{Ⓞ}$ <sup>Ⓢ-Ⓡ</sup>，即完成該電台為自動開機設定。並且持續開機狀態，按一下 $\text{⑨}$ 電源開關，則關機。
6. 當您設定的時間到時，將以您設定的電台節目自動開機。自動開機啟動時，若電池電力不足或電台訊號太弱，將轉為蜂鳴聲鬧鈴響起。

## 取消鬧鈴設定或自動開機

按住 $\text{⑥} \text{ } \text{Ⓞ}$ <sup>Ⓢ-Ⓡ</sup>或 $\text{⑦} \text{ } \text{Ⓞ}$ <sup>Ⓢ-Ⓡ</sup>約2秒，聽到“嗶”一聲，顯示幕上 $\text{Ⓢ-Ⓡ}$ 或 $\text{Ⓢ-Ⓡ}$ 消失，則取消了鬧鈴設定或自動開機。



## 貪睡裝置







當鬧鈴設定的鬧鈴聲響起時，背光燈會亮；此時按⑨電源開/關鍵以外之任一鍵，則進入貪睡狀態，顯示幕出現和或閃爍著(背光燈熄)。5分鐘後才會再度響鈴1分鐘，後再停5分鐘，如此持續1小時後完全停止。

## LED背光燈

1. 操作本機時，押任何一鍵，LED背光會持續10秒照明。
2. 當掃描電台或鬧鈴聲響時，背光也會自動亮起。

## 睡眠時間設定(自動關機設定)

睡眠時間的設定可讓您選擇自動關機的時間：

1. 直接按住⑨睡眠鍵約2秒，顯示幕出現符號與60-45-30-15-120-90-60分鐘循環數字。選擇您需要的時間數字後鬆開⑨睡眠鍵，即完成睡眠設定。此時顯示幕將有的符號顯示，且在開機狀態。當您設定的睡眠時間一到，將自動關機。
2. 若要解除睡眠設定，只要按一下⑨睡眠鍵，即解除。顯示幕符號也消失了，同時也關機了。

## 耳機插孔

規格為3.5mm dia的耳機插孔，當插上耳機收聽時，則收音機喇叭自動切斷。

## 附帶軟體功能

本機軟體版本僅供參考，無法更新。

請如下步驟設定相關功能，以利收聽使用：

1. 請在關機狀態，按住⑧STEP約2秒，顯示幕有數字顯示(即為本機版本)，後聽到“嗶”一聲。
2. “24”或“12” H閃爍著，按①∧或V鍵，選擇您要的時制，再按一下⑧STEP。(此步驟，讓你選擇你喜歡的時制)
3. F00或F01或F02閃爍著，按①∧或V鍵，選擇您要的FM頻率範圍，再按一下⑧STEP。  
F00：FM87.5~108MHz 適用一般地區(如：台灣)。  
F01：FM76~90MHz 適用日本地區。  
F02：FM76~108MHz 適用歐洲或中國部份區域。  
(此步驟，讓你依你所在國度區域，調整選擇適用的FM頻率範圍來收聽FM。)
4. FM “50”或“100”或“200” MHz閃爍著，按①∧或V鍵，選擇您要的FM頻率間隔，再按一下⑧STEP。  
(此步驟，讓你FM選台微調更方便。)
5. MW “9”或“10” kHz閃爍著，按①∧或V鍵，選擇您要的 MW(AM) 頻率間隔，再按一下⑧STEP。  
(注意！在台灣選擇9kHz的MW(AM)頻率間隔，在美國選擇10kHz的MW(AM)頻率間隔。)

## 重設定

本機關機狀態，同時按住記憶組⑤與電源開關，約3~5秒，顯示幕顯示dEF，並“嗶”一聲，即完成本機重設定。

## 注意事項

- ◎ 電腦系統、日光燈、電動馬達、機動車輛等，皆可能造成收聽干擾，宜避開之。
- ◎ 以乾電池為電源時，若有音量明顯變小、雜音變大、聲音斷續等現象，很可能是電池即將耗盡，請換裝新電池，而且一次全部換新。
- ◎ 數位式收音機收聽狀況較穩定，感度也較佳，但較耗電。在室內儘量使用AC外接電源，外出才裝電池收聽。電池沒電的情況是：按電源卻無法顯示頻率，或顯示短暫的頻率就回復時鐘。即是需要換新電池了。
- ◎ 勿使電力即將耗盡之電池置於機內過久，以免產生漏液致損壞機件，造作無法修復。
- ◎ 勿使本機受擊、受潮及避開40°C以上，-5°C以下之溫度環境。

單元	限用物質及其化學符號					
	鉛 (Pb)	汞 (Hg)	鎘 (Cd)	六價鉻 (Cr <sup>+6</sup> )	多溴聯苯 (PBB)	多溴二苯醚 (PBDE)
基板組件	—	○	○	○	○	○
外殼	○	○	○	○	○	○
天線	—	○	○	○	○	○
喇叭	○	○	○	○	○	○
線材	—	○	○	○	○	○

備考1. “○” 係指該項限用物質之百分比含量未超出百分比含量基準值。  
備考2. “—” 係指該項限用物質為排除項目。